

seppi m.

PERFECT PENTRU FERMA & PADURE

Mulcere laterale – pentru terasamente

14 – 62 kW • 20 – 84 CP

SML-avl - SMWA-avs – SMO-avs



CE

Perfectiunea calitatii



seppi m.®

SML-avl



Milcirea ierbii intr-o vie terasata



Curatarea unui teren necultivat

MULCERE USOARE SI ADAPTABILE CU POSIBILITATE DE LUCRU LATERALA

Mulcirea / tocarea ierbi pe terenuri in panta, canale, livezi sau vii.
Pentru tractoare de 14 – 29 kW (20 – 40 CP).
Prindere in 3 puncte fixa cat. 1, cu posibilitate de deplasare laterala, in functie de lungimea bratului, de la 72 la 130 cm.
Orientare hidraulica cap de cosire, de la +90° la -50°.
Protectie de suprasarcina la pornire.
Reductor cu arbore de traversare pentru 540 rot./min.
Reglarea inaltimii de taiere. Placa posterioara, reglabila de inchidere pentru ajustarea gradului de maruntire.
Rotor cu cutite in de "Y" pe inele sau ciocane usoare.
Optional, posibilitate de montare frontala si tamburi laterali de sprijin.
Multe alte optiuni.

Standard



Optional



SMWA-avs



Montare optionala pentru SMWA-avs la PTO frontal (reverse drive)



Combinatie intre un SMO-fh si SMWA-avs, latime totala de lucru 4,5 m

MULCERE DE CATEGORIE MEDIE PENTRU MUL – CIREA IN RAND SAU LATERAL A VEGETATIEI DIN LIVEZI, VII SI INTRETINEREA SPATIILOR VERZI

Mulcirea / tocarea ierbi si a crengilor de pana la 5 cm diam.
Pentru tractoare de 14 – 40 kW (20 – 55 CP).
Prindere in 3 puncte fixa cat. 1, cu posibilitate de deplasare laterala, in functie de lungimea bratului de la 72 la 130 cm.
Orientare hidraulica cap de cosire, de la +90° la -50°.
Optional – diferite lungimi ale bratului de glisare.
Protectie de suprasarcina la pornire.
Reductor pentru 540 rot./min.
Tambur posterior pe toata lungimea cu posibilitate de reglare a inaltimii. Placa posterioara, reglabila de inchidere pentru ajustarea gradului de maruntire.
Rotor cu ciocane sau, la cerere, cutite in "Y" cu sau fara inele.
Optional tambur posterior mai mare si posibilitate de montare frontala.
Multe alte optiuni.

Standard



Optiona



SMO-avs



Intretinerea ramblelor



Cadru robust de protectie a reductorului montat lateral

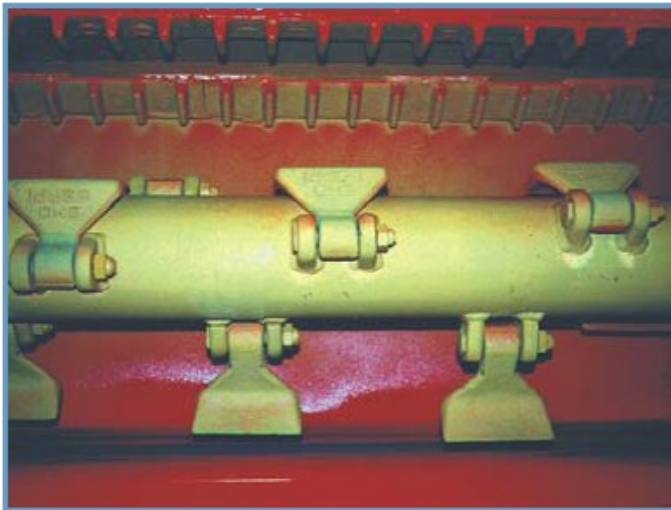

Rotor cu ciocane montate in spirala si contracutit forjat. Dotare standard pentru SMWA-avs si SMO-avs

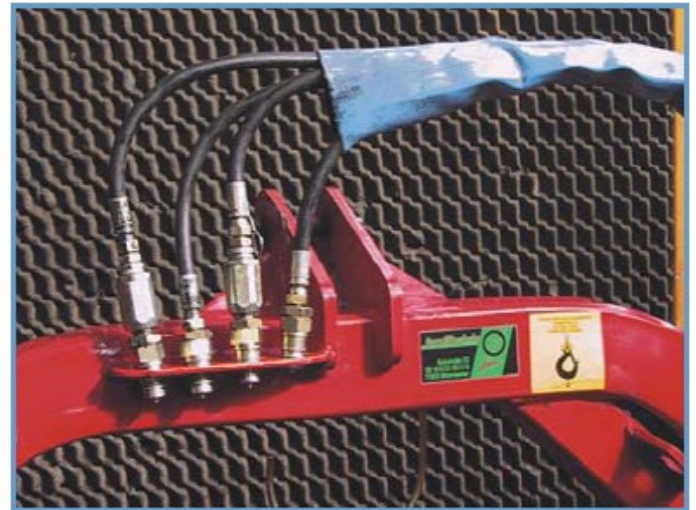

Suport de sustinere a elementelor de cuplaj rapid

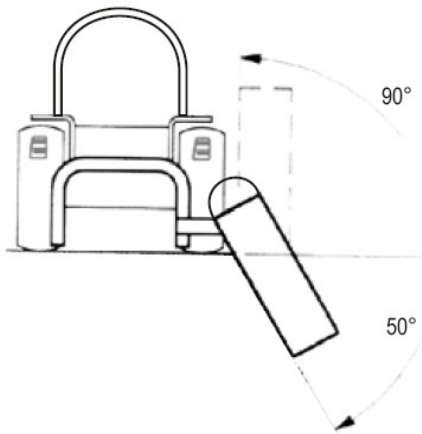

MULCERE ROBUSTE PENTRU MULCIRE IN RAND SAU LATERALA PENTRU MULCIREA VEGETATIEI DE PE ACOSTAMENTEL DRUMURILOR, DIN LIVEZI SI PLANTATII DE MASLINI

Mulcirea / tocare ierbi si a crengilor de pana la 7 cm diametru.
 Pentru tractoare de 29 – 62 kW (40 – 84 CP).
 Prindere in 3 puncte fixa cat. 2, cu posibilitate de deplasare laterala de pana la 130 cm.
 Orientare hidraulica a capului de cosire (de la +90° la -50°).
 Reductor pentru 540 rot./min cu roata libera, montat in exterior pentru o mai buna deplasare in lateral
 Tambur posterior pe toata lungimea cu posibilitate de reglare a inaltimii. Placa posterioara, reglabila de inchidere pentru ajustarea gradului de maruntire.
 Rotor cu ciocane sau, la cerere, cutite in "Y" cu sau fara inele.
 Optional tambur lateral de sustinere.
 Multe alte optiuni.

Standard



Optional



Model	Latimea de lucru (cm)	Latimea totala (cm)	Adancime (cm)	Inaltime (cm)	Greutate (kg)	Numar de cutite	Numar de curele	Ø Tambur (mm)	P.T.O. rpm	Min kW /CP	Max kW /CP
SMWA-avs	095	107	145	90	400	9	3	133	540	14/20	40/55
	105	117	145	90	430	9	3	133	540	14/20	40/55
	125	137	145	90	450	12	3	133	540	16/21	40/55
	135	147	145	90	470	12	3	133	540	19/26	40/55
	155	167	145	90	490	15	3	133	540	22/30	40/55
	175	190	150	90	540	18	4	133	540	22/30	40/55
	200	215	150	90	580	21	4	133	540	26/35	40/55
SMO-avs	150	195	180	110	680	15	4	133	540	29/40	62/84
	175	220	180	110	750	18	4	133	540	29/40	62/84
	200	245	180	110	800	21	4	133	540	35/48	62/84
	225	270	180	110	870	21	5	152	540	35/48	62/84
SML-avl	105	125	145	90	380	18	3	133	544	14/20	29/40
	125	145	145	90	400	24	3	133	544	14/20	29/40
	155	175	145	90	420	27	3	133	544	22/30	29/40
	175	195	145	90	460	33	3	133	544	22/30	29/40
	200	219	145	90	495	39	3	133	544	26/35	29/40

Informatiile din acest document sunt doar cu caracter informativ. SEPPi M isi rezerva dreptul de a opera modificari ale produselor si specificatiilor sale fara notificari prealabile.

Pentru dealer:

In Romania prin:

Gepetto
consult

Tel/Fax:0268-477983

Tel:0368-413505

www.gp2.ro



PERFECT PENTRU FERMA & PADURE